

Руководство с инструкциями по эксплуатации и техобслуживанию



**УБОРОЧНЫЕ
МАШИНЫ ДЛЯ
ЭСКЛАТОРОВ**

**DUPLEX ESCALATOR
PROFESSIONAL 350 / 550**

МЕРЫ ПРЕДОСТОРОЖНОСТИ



**ПЕРЕД НАЧАЛОМ ИСПОЛЬЗОВАНИЯ МАШИНЫ
НЕОБХОДИМО ВНИМАТЕЛЬНО ИЗУЧИТЬ
СОДЕРЖАНИЕ ДАННОГО РУКОВОДСТВА.**

См.Директиву ISO 7000-0434-1691-0790

ВНИМАНИЕ: Данный прибор не предназначен для сбора опасной пыли

ОГЛАВЛЕНИЕ

1.1 ПОЗДРАВЛЯЕМ ВАС С ПРИОБРЕТЕНИЕМ DUPLEX!	5
1.2 ОБЩИЕ МЕРЫ ПРЕДОСТОРОЖНОСТИ	6
ШНУР ЭЛЕКТРОПИТАНИЯ С ВИЛКОЙ	6
ДРУГИЕ МЕРЫ ПРЕДОСТОРОЖНОСТИ	6
1.3 ОБЩИЕ ХАРАКТЕРИСТИКИ И ОСНАСТКА	7
1.4 СБОРКА	8
1.5 ТЕХНИЧЕСКИЕ ХАРАКТЕРИСТИКИ	9
1.6 ПРОДУКТ ПРОМЫШЛЕННОГО НАЗНАЧЕНИЯ “DUPLEX DETEX”	10
1.7 ПРОЦЕДУРА ПО ИСПОЛЬЗОВАНИЮ	11
ПОСЛЕ ЭТОГО МОЖНО ПРИСТУПАТЬ К ЧИСТКЕ И МОЙКЕ ЭСКАЛАТОРОВ	11
ДО И ПОСЛЕ	12
АВТОМАТИЧЕСКАЯ ЗАЩИТА ДВИГАТЕЛЯ “MOTOR PROTECTOR” MP	13
1.8 ИНСТРУКЦИИ ПО МОЙКЕ ЭСКАЛАТОРОВ	14
1-Й ЭТАП - СУХАЯ ЧИСТКА	14
2-Й ЭТАП - МОЙКА	16
3-Й ЭТАП - ЗАМАЧИВАНИЕ (ФАКУЛЬТАТИВНО)	17
1.9 ОБЩЕЕ ТЕХОБСЛУЖИВАНИЕ	18
ЧИСТКА МАШИНЫ	18
ЧИСТКА И УХОД ЗА ЩЕТКАМИ	18
ПЕРИОДИЧЕСКОЕ ТЕХОБСЛУЖИВАНИЕ	19
КАК СНИМАТЬ ЩЕТКИ	19
ХРАНЕНИЕ	19
1.10 РЕКОМЕНДАЦИИ ПО УСТРАНЕНИЮ ВОЗМОЖНЫХ НЕИСПРАВНОСТЕЙ	20
1.11 СУППОРТ САМОНАВЕДЕНИЯ “МЕЖДУНАРОДНЫЙ ПАТЕНТ”	21
1.12 ДЕМОНТАЖ МАШИНЫ	22
ДИФФЕРЕНЦИРОВАННОЕ РАЗДЕЛЕНИЕ МАТЕРИАЛОВ	22
1.13 ГАРАНТИЯ	23

Страница намеренно оставлена пустой

1.1 ПОЗДРАВЛЯЕМ ВАС С ПРИОБРЕТЕНИЕМ DUPLEX!

Сильные стороны машин DUPLEX:

- чистка полов любого типа обеспечивается благодаря центробежной запатентованной системе, которая позволяет убирать пыль в автоматическом режиме и в реальном времени;
- необычайная простота в обращении благодаря возможности поворачивать ручку для смены направления хода;
- легкий доступ в "критические" точки (края стен, углы, углубления в рельефных структурах и в местах соединения);
- бесшумная работа.

Опыт, приобретенный за годы производства (десятки тысяч машин, представленных различными моделями), испытаний, использования в разных сферах, в сочетании с компетенцией наших технических специалистов, дают нам возможность непрерывно улучшать товар, проверяя его оптимальную работу, в том числе для чистки глубоких выемок ступеней эскалаторов и боковых краев, мест, которые крайне трудно подвергаются чистке с помощью других уборочных эскалаторных машин.

Во время чистки движущихся эскалаторов машины для уборки эскалаторов DUPLEX сохраняют устойчивое положение благодаря специальной запатентованной системе самонаведения.

Две самые простые и экономные модели машин для профессиональной уборки полностью укомплектованы аксессуарами и специальными тележками, которые не только способствуют простому перемещению машин к рабочему месту, но и облегчают их расположение в выемках работающих эскалаторов, с минимальным временем очистки

Данные машины в настоящее время представлены шестью моделями, которые отвечают любым потребностям и подходят для уборки эскалаторов любой ширины, от минимальной в 480 мм для модели 350 и до 680 мм для модели 550.



Рисунок

1.1

1.2 ОБЩИЕ МЕРЫ ПРЕДОСТОРОЖНОСТИ

ШНУР ЭЛЕКТРОПИТАНИЯ С ВИЛКОЙ

- Регулярно проверять шнур электропитания на предмет наличия повреждений (трещины, отслоенные покрытия, следы износа).
- Если электрический шнур окажется поврежденным, необходимо заменить его, прежде чем продолжать эксплуатацию машины.
- Использовать те же шнуры, которые поставляет изготовитель, поскольку они сертифицированы согласно европейским стандартам “ENEC”.
- Замена шнура должна производиться квалифицированным персоналом.
- Избегать контакта шнура электропитания со щетками.



ВНИМАНИЕ:

В случае, если электрический шнур будет захвачен щетками машины, не пытаться ни в коем случае освободить его при работающей машине. Необходимо немедленно остановить работу, извлечь вилку из сетевой розетки, проверить шнур, при обнаружении повреждений не пытаться отремонтировать его, а произвести замену.

ДРУГИЕ МЕРЫ ПРЕДОСТОРОЖНОСТИ

- Убедиться в том, что машина в нерабочем состоянии не опирается на щетки, а поддерживается и приподнимается стояночным рычагом головки (поз. **23** - стр. 8) В противном случае щетки могут деформироваться под воздействием собственного веса машины.
- Необходимо следить, чтобы используемая для уборки вода не попадала внутрь пластикового картера (крышка зубчатых колес). Не допускается использование гидроочистителей высокого давления для мытья машины Duplex Escalator.
- Для осуществления любых операций по техобслуживанию извлечь штепсельную вилку шнура электропитания из сетевой розетки или из аккумулятора.
- По завершении использования машины поместить ее в сухое закрытое место.
- Машина разработана и сконструирована исключительно для мытья эскалаторов, в том числе горизонтального типа, любое другое применение считается ненадлежащим.



ВНИМАНИЕ

ОПЕРАЦИИ ПО УХОДУ И ТЕХНИЧЕСКОМУ ОБСЛУЖИВАНИЮ ДОЛЖНЫ ОСУЩЕСТВЛЯТЬСЯ С МАШИНОЙ, ОТКЛЮЧЕННОЙ ОТ ЭЛЕКТРОСЕТИ ИЛИ ОТ АККУМУЛЯТОРА.

1.3 ОБЩИЕ ХАРАКТЕРИСТИКИ И ОСНАСТКА

Марка DUPLEX является синонимом двойной эффективности и знаком, отличающим изделия, которые обладают двойными функциями и бесчисленными преимуществами для уборки и гигиены Ваших напольных покрытий.

- Усиленный электродвигатель.
- Передаточные ремни из специальной маслостойкой резины.
- Самонаводимый суппорт с желобчатыми колесами (запатентованная система)
- Специальные щетки с равным расстоянием между щетинами (прислать запрос с указанием изготовителя эскалатора)
- Крышка с отверстием для пылесоса для пыли и жидкости в комплектации.
- Набор специальных моющих средств duplex “detex” для эскалаторов
- Встроенная тележка для транспортировки и для размещения на рабочем месте, полностью изготовленная из окрашенной стали и оснащенная органами электрического управления
- Диффузоры моющего средства из тефлона.
- Съёмный пылесос для пыли и жидкости с фитингами и гибким шлангом.
- Съёмный диспенсер моющего средства с насосом, работающим под давлением, который оснащен фильтром.

DUPLEX 350 ESCALATOR PROFESSIONAL

Мин.ширина ступени = 480 мм

DUPLEX 550 ESCALATOR PROFESSIONAL

Мин.ширина ступени= 680 мм



Рисунок 1.2

1.4 СБОРКА

Машина отправляется в упаковке из дерева и/или картона.

При получении упаковки, перед началом работы пользователь должен выполнить сборку составных частей, которые по причине габаритных размеров, демонтированы для транспортировки.

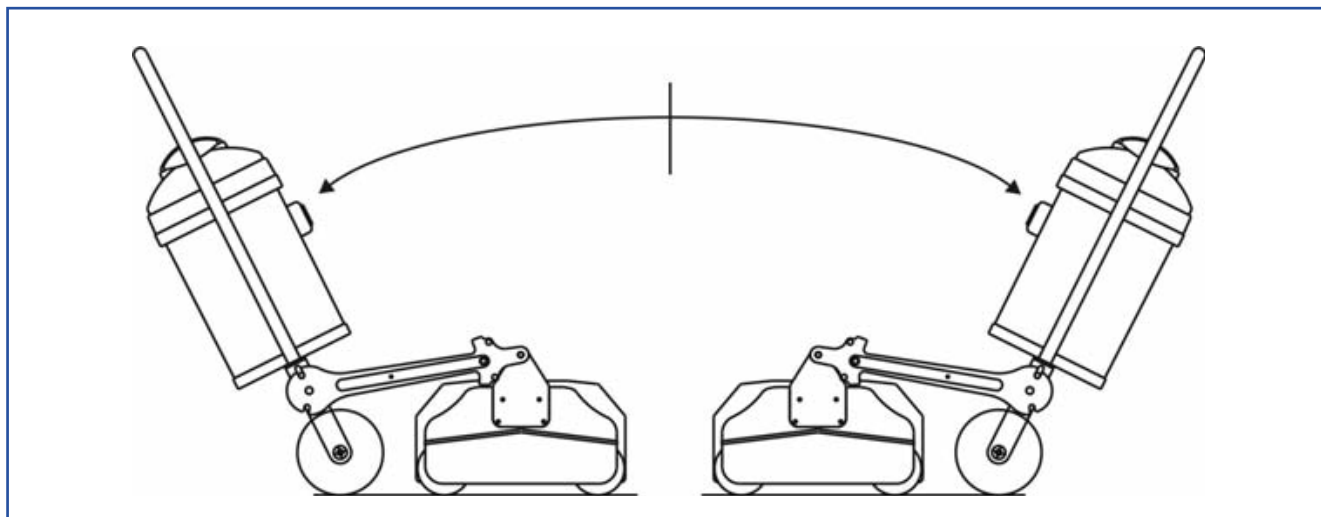

Рисунок 1.3

СБОРКА МАШИНЫ

1. Поместить корзину (10) и зафиксировать ее болтом, гайкой и шайбой (11) к поперечине тележки (12).
2. Соединить моющую головку в двух точках **FA** и **FB**.
Прикрепить ее к **FA** винтом (18) и втулкой (19), к **FB** винтом (20), шайбой (21) и втулкой (23).
3. Затем по необходимости вставить пылесос для пыли и жидкостей (3) или диспенсер моющего средства (4) в специальное гнездо корзины (10).

1.5 ТЕХНИЧЕСКИЕ ХАРАКТЕРИСТИКИ

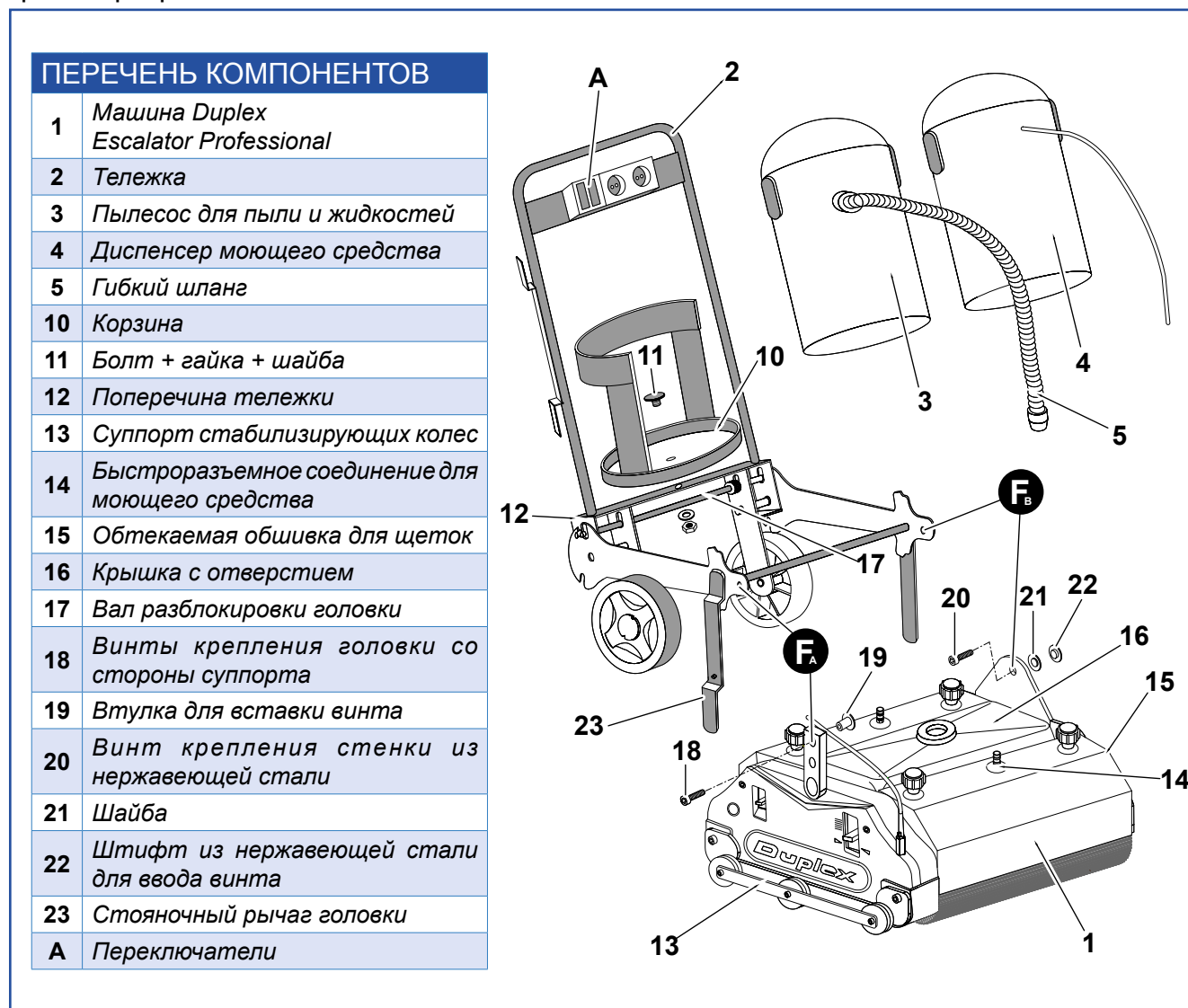
ESCALATOR PROFESSIONAL		МОД. 350	МОД. 550
Длина	мм	475	475
Рабочая ширина	мм	480	680
Вес в порожнем виде	кг	50	65
Объем бака для моющего средства	л	12	12
Резервуар для сбора загрязнений	л	2,3	3,6
Диаметр щеток	мм	120	120
Ширина щеток	мм	350	550
Электродвигатель		Индукция	
Обмотка в тропическом исполнении		Однофазный	
Класс изоляции		1а	
Напряжение	Вольт	115-220 / 240	115-220 / 240
Частота	Гц	60 / 50	60 / 50
Максимальная мощность мотора щеток	Вт	1250 / 1000	1480 / 1600
Мощность всасывателя	Вт	1200	1200
Объем всасывателя	л	14	14
Мощность насоса	Вт	40	40

МАШИНА ОСНАЩЕНА ТАБЛИЧКОЙ

Заводской знак:	DUPLEX INT.
Страна:	Италия
Универсальная идентификация	Мод. DUPLEX ESCALATOR PROFESSIONAL
Мощность:	Вт
Питание:	В xxx
Частота:	Гц 50 или 60
Серийный номер	Сер.н. xxx
Месяц и год выпуска:	Текущий
Отметка автосертификации:	CE
Вес	кг

ЭЛЕКТРОДВИГАТЕЛЬ ОСНАЩЕН:

Фирменной идентификационной табличкой

*Изготовление в соответствии с нормами директивы EN 30335-2-07-1998-2006/42/CE
Поломоечные машины Duplex утверждены следующими Институтами качества:
CE - ENEC*

МАШИНЫ ПОЛНОСТЬЮ ПРОИЗВЕДЕНЫ В ИТАЛИИ



DUPLEX INTERNATIONAL Srl
50058 SIGNA - FIRENZE - Italy - Via Gobetti 19, 21, 23
Тел +39 055 876437 - Факс +39 055 875229
www.duplexitaly.com - infoduplex@duplexitaly.com

1.6 ПРОДУКТ ПРОМЫШЛЕННОГО НАЗНАЧЕНИЯ “DUPLEX DETEX”

Специальный детергент для мойки и обезжиривания эскалаторов с помощью машин duplex escalator.

Удаляет минеральное масло и производные нефтепродуктов, органические загрязнения животного и растительного происхождения, **не наносит вреда алюминиевым сплавам и компонентам машины.**

ИНСТРУКЦИИ ПО ЭКСПЛУАТАЦИИ

Развести в пропорции от 1 до 5% согласно необходимости, непосредственно в баке и использовать в соответствии с инструкциями, прилагаемыми к машине.

ОБРАЩЕНИЕ С ЕМКОСТЯМИ:

Не выбрасывать в окружающую среду и не сжигать. Ополоснуть три раза и подготовить емкость к повторному использованию, в противном случае продырявить его и сдать на утилизацию в специализированный центр по сбору отходов.

ХРАНЕНИЕ НА СКЛАДЕ:

Хранить в прохладном и хорошо проветриваемом помещении, защищенном от солнечного света.

МЕРЫ ПРЕДОСТОРОЖНОСТИ:

Использовать специальную обувь и перчатки, защищать лицо и глаза. В неразбавленном виде действует раздражающе. В случае контакта с глазами или лицом следует немедленно промыть обильным количеством воды и обратиться к врачу.

СПОСОБНОСТЬ К БИОЛОГИЧЕСКОМУ РАЗЛОЖЕНИЮ:

90% (Ст. 2 и 4 Зак. № 136 от 26/04/1983) -
Дир. СЕЕ 73/405 и 82/242.

ХИМИЧЕСКИЙ СОСТАВ:

(Ст. 8 З.//86 - Сборн. СЕЕ 89/542)

КОМПОНЕНТЫ:

Фосфаты
Гликоль
Поверхностно-активные связующие вещества
не ионические и амфолиты

ФИЗИКО-ХИМИЧЕСКИЕ ХАРАКТЕРИСТИКИ

Состояние: Жидкое
Ph: 9 при 1 %
Пена: Низкая
Цвет: Голубой
Запах: Приятный



ВНИМАНИЕ:

Продукт может загрязнять водную среду морей, рек и озер. Не злоупотребляйте его использованием и не выбрасывайте использованные емкости в окружающую среду.

1.7 ПРОЦЕДУРА ПО ИСПОЛЬЗОВАНИЮ



ПРИМИТЕ ВО ВНИМАНИЕ

Перед тем, как вставить вилку шнура электропитания в сетевую розетку, оснащенную заземлением, следует убедиться, что выключатели пылесоса/жидкостей и машины находятся в положении “OFF” (выкл.). **ПЕРЕД ВВОДОМ МАШИНЫ В РАБОТУ РЕКОМЕНДУЕТСЯ СМАЗАТЬ ПЕРЕДАТОЧНЫЕ РЕМНИ АЭРОЗОЛЬНЫМ СИЛИКОНОМ, КОТОРЫЙ МОЖНО ПРИОБРЕСТИ В ТОРГОВОЙ СЕТИ.**

ПОСЛЕ ЭТОГО МОЖНО ПРИСТУПАТЬ К ЧИСТКЕ И МОЙКЕ ЭСКАЛАТОРОВ

Расположить машину **Duplex Escalator Professional мод. 350** для ступеней эскалатора минимальной ширины 480 мм или для машины **мод. 550** для ступеней эскалатора минимальной ширины 680 мм.

На эту же машину следует установить специальные щетки из комплектации, с равным расстоянием между щетиной, служащим для глубокой очистки выемок на поверхности ступеней.

Шаг между такими выемками или каналами может изменяться в зависимости от производителя системы.

По запросу поставляются горизонтальные щетки типа OTIS/KONE – THYSEN – SCHINDLER / MITSUBISHI.

Щетки машин **DUPLEX ESCALATOR PROFESSIONAL** изготовлены из специального пластика и не обладают абразивными свойствами, поэтому металлические ступени эскалаторов не будут подвержены никаким повреждениям.



Рисунок 1.4



ВНИМАНИЕ:

Поскольку оптимальный результат чистки и продолжительный срок службы щеток обеспечивается только при условии, когда щетины заходят с точным шагом в выемки или каналы ступеней, использование неподходящих щеток не только отрицательно скажется на качестве уборки, но и может повредить сами щетки.

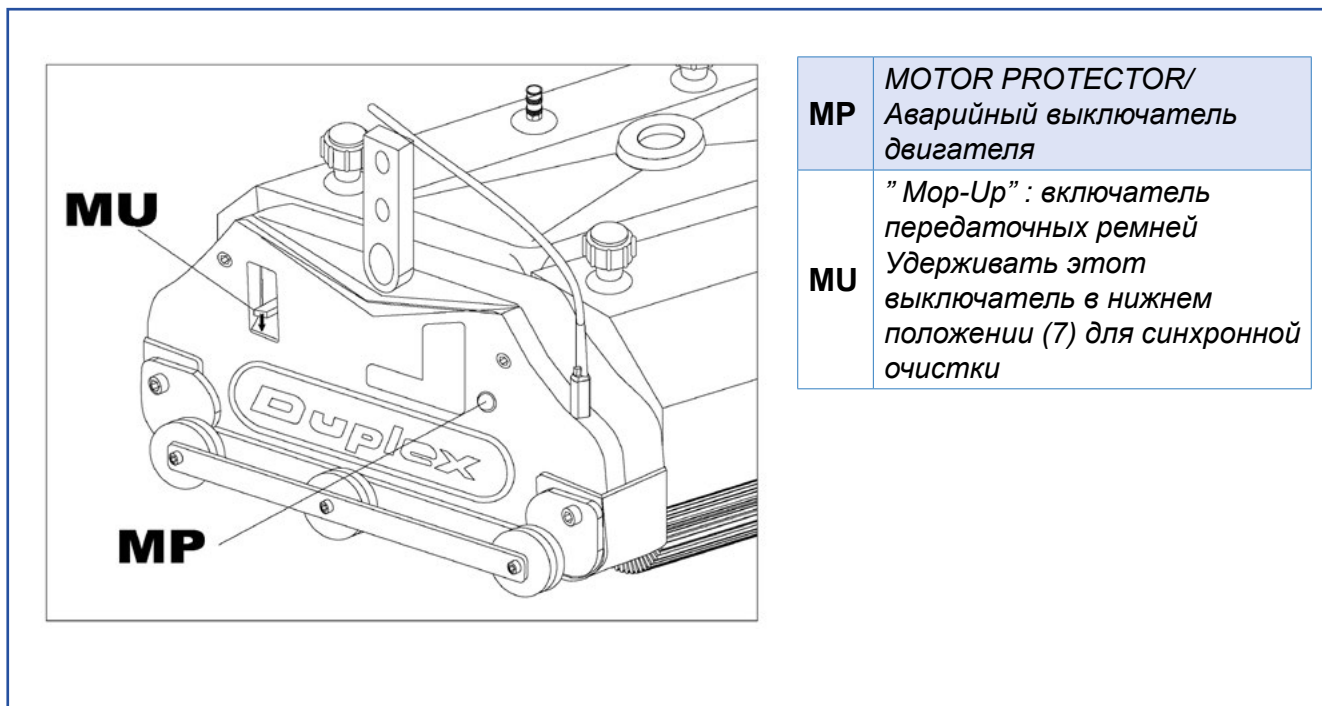

MP	<i>MOTOR PROTECTOR/ Аварийный выключатель двигателя</i>
MU	<i>"Мор-Ур" : выключатель передаточных ремней Удерживать этот выключатель в нижнем положении (7) для синхронной очистки</i>

Рисунок 1.5



ВНИМАНИЕ:

Прежде чем снять щетки или вставить новые, следует извлечь вилку шнура электропитания из сетевой розетки.

ДО И ПОСЛЕ

Сравнение результатов уборки грязной ступени, очищенной с помощью duplex escalator.

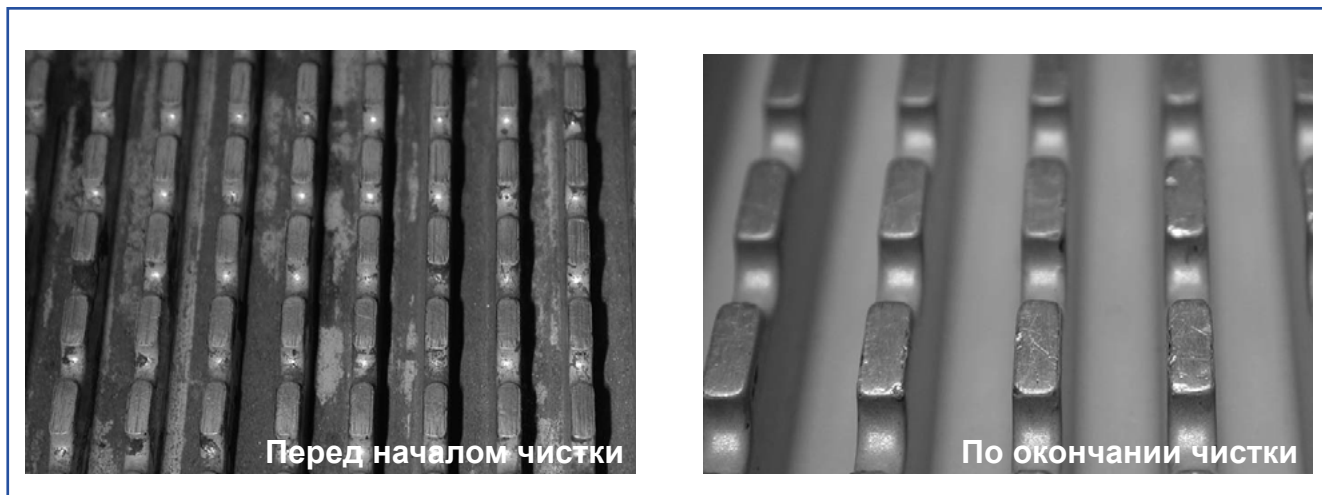

Перед началом чистки

По окончании чистки

Рисунок 1.6

АВТОМАТИЧЕСКАЯ ЗАЩИТА ДВИГАТЕЛЯ “MOTOR PROTECTOR” МР

“Motor Protector” является защитным приспособлением, которое останавливает машину в случае появления условий (посторонние предметы, застрявшие в щетках, препятствующие их вращению, перебои с электричеством, перегрев и т.п.), которые могут привести к перегрузке электродвигателя.



ВНИМАНИЕ:

Следует отсоединить машину от электрической розетки прежде, чем убирать возможные посторонние тела, застрявшие в щетках.

После контроля и возможного устранения причин перегрузки мотора нажать на кнопку “Motor Protector” (по прошествии примерно 60 секунд) для восстановления рабочего состояния машины.

1.8 ИНСТРУКЦИИ ПО МОЙКЕ ЭСКАЛАТОРОВ

1-Й ЭТАП - СУХАЯ ЧИСТКА



ВНИМАНИЕ:

Данная процедура является необходимой, поскольку позволяет убрать все остатки сухой пыли, предотвращая образование жидкой грязи после этапа мойки.

Во время уборки рекомендуется налить воду в центральный резервуар для сбора загрязнений.

Для оптимальных результатов мойки рекомендуется повернуть поверхность эскалатора или ступени в направлении к оператору.

1. подготовить машину в основании установки (желательно на самом нижнем уровне);
2. поместить машину на первую ступень, состыковывая тонкую боковину с краем ступени, а стабилизирующие колеса внутри каналов (независимо от ориентации машины, которая может устанавливаться как слева, так и справа);
3. снять головку с пылесоса для пыли и жидкостей и заполнить водой до высоты в 10 см от дна (важная операция для фильтрации пыли);
4. вставить трубу всасывания в специальное отверстие на крышке (16) из комплектации;
5. **MU "Mor-Up"** : **выключатель передаточных ремней**. Удерживать этот выключатель в нижнем положении для синхронного сбора загрязнений.



Рисунок 1.7

6. запустить мотор и пылесос для пыли и жидкостей (**А - Рисунок 1.3 и 1.8**).
7. запустить эскалатор (желательно, чтобы он вращался в направлении к оператору);
8. крепко удерживая машину, выполнить не менее трех оборотов эскалатора;
9. затем приподнять моющую головку машины, выключить моторы и опорожнить резервуар для сбора от пыли.
10. извлечь машину, поменять направление хода и повторить эту же процедуру с другой стороны;

Инструкции для смене направления мойщей головки (см. Рисунки 1.3 и 1.8):

1. Вынуть пылесос для жидкостей (**3**) или диспенсер (**4**) из корзины (**10**).
2. Удерживая нажатым вал разблокировки головки (**17**), приподнять тележку (**2**) и повернуть ее на противоположную сторону.

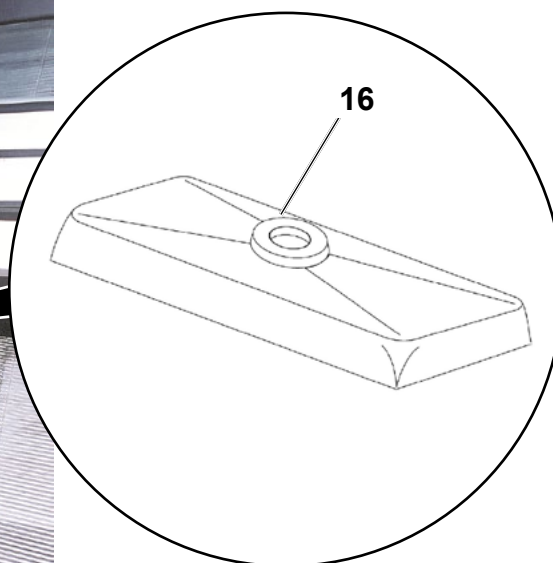
Отпустить вал разблокировки головки (**17**).

3. повернуть корзину (**10**) и разместить пылесос для жидкостей (**3**) или диспенсер (**4**).



Рисунок 1.8

2-й ЭТАП - МОЙКА

Для оптимальных результатов мойки рекомендуется повернуть поверхность эскалатора или ступени в направлении к оператору.

1. Подготовить моющий раствор, исходя из пропорции 95% воды и 5% Detex (специального продукта для чистки эскалаторов – см. технический паспорт);
2. вынуть пылесос для пыли и жидкостей со своего гнезда и на его место вставить диспенсер с моющий раствором Detex.

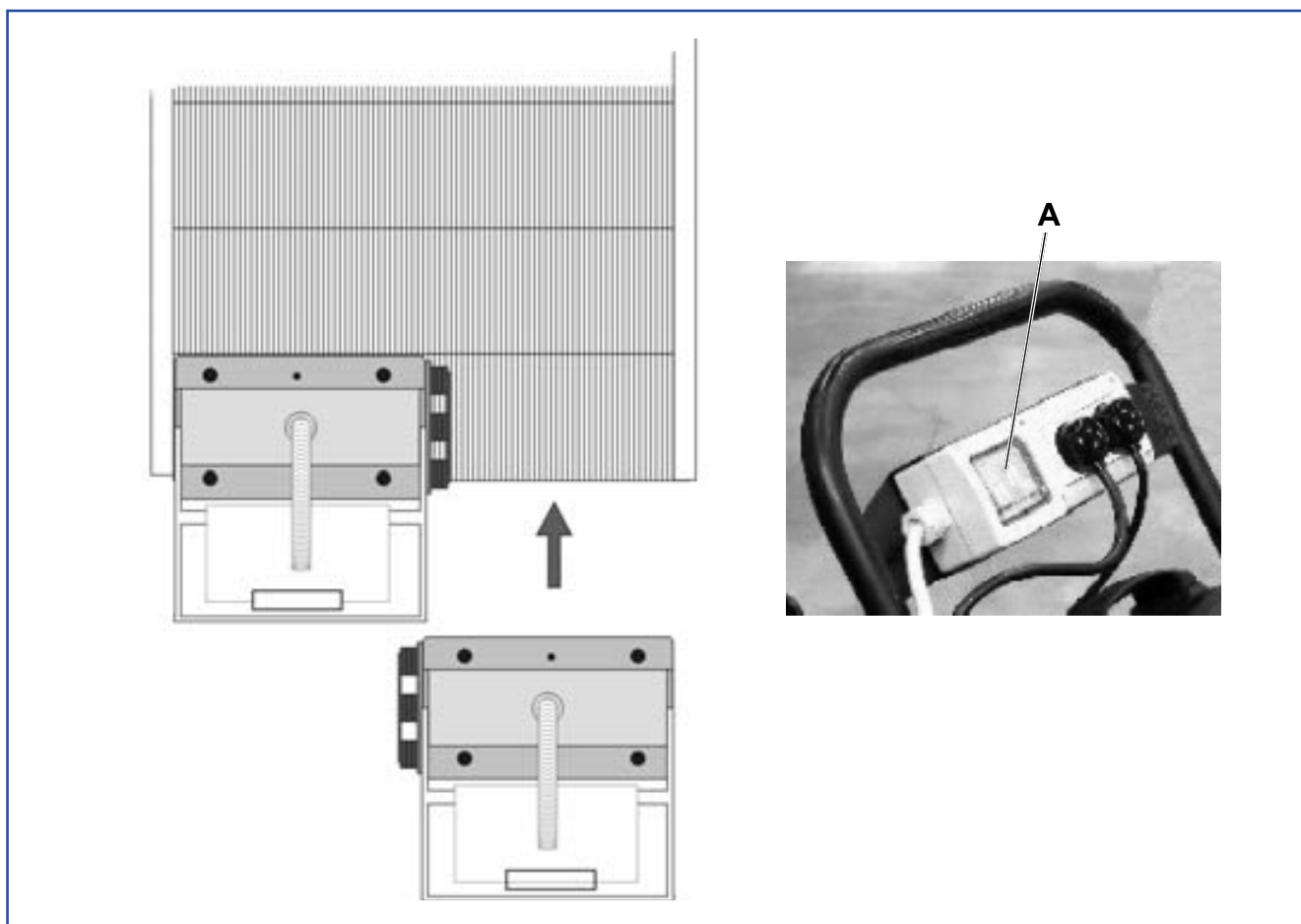

ВНИМАНИЕ:

DETEX - специально разработанный и созданный продукт для чистки эскалаторов.

Его использование НЕ влечет за собой порчу поверхностей, механических частей, компонентов (металлических, резиновых или пластмассовых) и лакокрасочных покрытий машины.

Использование других продуктов ведет к утере прав на гарантию и освобождает изготовителя от ответственности любого рода за возможный ущерб, нанесенный в результате использования таких продуктов.

3. подключить диспенсер к сетевой розетке и вставить трубу (14) для жидкости в переднее гнездо;
4. поместить машину на первой ступени;
5. включить насос с помощью переключателя, прочно удерживая ручку тележки;
6. запустить эскалатор (желательно, чтобы он вращался в направлении к оператору);
7. выполнить несколько оборотов эскалатора так, чтобы удалить все загрязнения;
8. выключить насос и выполнить несколько оборотов вхолостую, чтобы завершить работу, и дождаться полного высыхания эскалатора;
9. после остановки мотора поменять направление хода машины и повторить эту же процедуру с другой стороны.



Рисунок 1.9

Во время процедуры мытья может потребоваться прервать работу, чтобы опорожнить емкость для сбора грязной жидкости. Эту операцию можно упростить, чтобы не вынимать ванночку со своего места; для этого следует воспользоваться пылесосом для пыли и жидкостей из комплектации, который сможет забрать грязную жидкость прямо из емкости.

**ВНИМАНИЕ:**

Важно, чтобы три стабилизирующих колеса вошли в тот же канал или выемку, поскольку в противном случае машина может занять поперечное положение и неправильно работать.

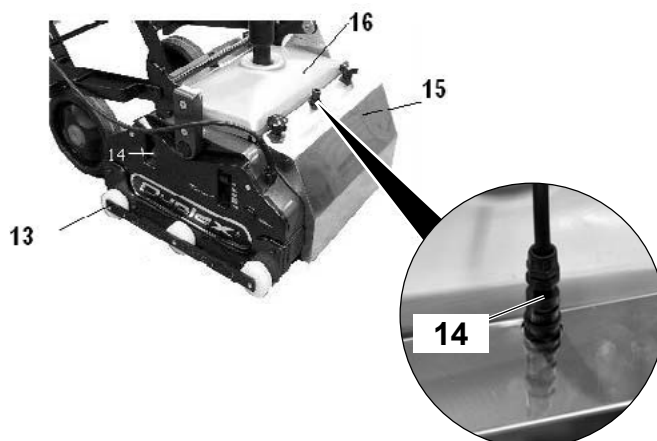
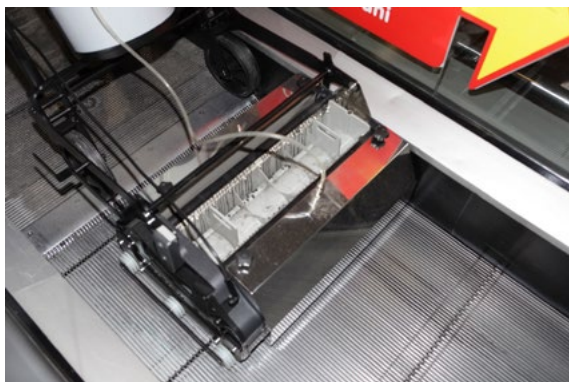

Рисунок 1.10

Если очищаемые поверхности характеризуются наслоениями загрязнений в результате износа, вначале могут потребоваться более частые и более продолжительные процедуры мытья.

После приведения систем в оптимальное состояние периодическое техобслуживание станет простым, быстрым и экономным.

Расположение машины Duplex Escalator Professional на ступени или на движущийся эскалатор требует определенных навыков, которые оператор приобретает только на практике после нескольких циклов мытья.

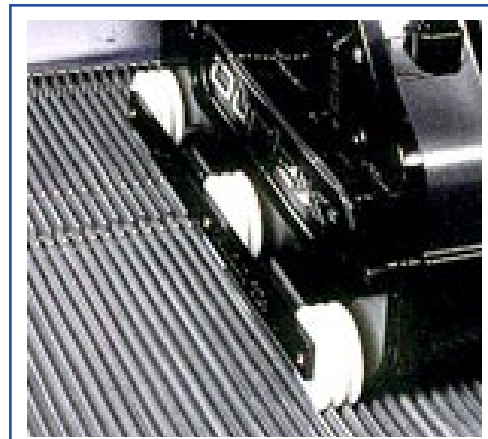
**СОВЕТ:**

Для контроля над полным оборотом эскалатора и, следовательно, на числом оборотов за цикл мытья рекомендуется приклеить на опорное плечо из резины простой скотч, появление которого будет свидетельствовать о выполненном обороте.

3-й ЭТАП - ЗАМАЧИВАНИЕ (факультативно)

Достаточно часто в старых системах по бокам ступеней имеется черная гуща, образованная с течением времени в связи с использованием смазочных материалов, используемых для механизмов эскалатора и пропитанные пылью и грязью.

В таких случаях имеет смысл перед мытьем выполнить **предварительный этап замачивания**.

Рекомендуется взять обычный распылитель под давлением, заполнить его тем же продуктом DETEX (в чистом или в разбавленном водой виде) и равномерно распылить продукт по всей обрабатываемой поверхности во время движения эскалатора.

1.9 ОБЩЕЕ ТЕХОБСЛУЖИВАНИЕ



ПРИМИТЕ ВО ВНИМАНИЕ:

Во время операций по чистке и техобслуживанию необходимо отключить машину от сети электрического питания!



ПРИМИТЕ ВО ВНИМАНИЕ:

Не допускается использование гидроочистителей высокого давления для мытья машины.

Описанные далее процедуры должны выполняться по окончании каждого использования машины.

ЧИСТКА МАШИНЫ

- Снять и тщательно вымыть водой картеры, защищающие щетки, резервуар для сбора, диффузоры моющего средства.
- Снять головку машины из тележки и вымыть ее изнутри водой.
- Очистить часть под машиной, повернув ее набок, (стенка со знаком Duplex смотрит вверх), при этом следить за тем, чтобы не ввести воду внутрь картера, после чего оставить сохнуть.
- Вымыть под проточной водой изнутри пылесос/пылесос для сбора жидкости, ополоснуть и слить воду.
- Равномерно смазать силиконовым аэрозолем (который можно найти в торговой сети) два передаточных резиновых ремня.

ЧИСТКА И УХОД ЗА ЩЕТКАМИ

Щетки машины DUPLEX требуют минимального периодического ухода.

Так как повышенная скорость вращения во время работы способствует удалению загрязнений, поддерживая таким образом их в исправном состоянии.

Рекомендуется тем не менее регулярно проверять их состояние и осуществлять при необходимости чистку.



ПРИМИТЕ ВО ВНИМАНИЕ:

Перед тем, как очищать щетки, следует вынуть вилку шнура электропитания из сетевой розетки.

ПЕРИОДИЧЕСКОЕ ТЕХОБСЛУЖИВАНИЕ

Наряду с чисткой необходимо периодически осуществлять следующие операции:

1. снять щетки с машины (смотри следующий параграф);
2. поместить щетки в емкость с холодной или теплой водой и замочить на несколько часов;
3. встряхнуть и хорошенько ополоснуть щетки;
4. установить щетки, поменяв их местами (пункт 1).

Данный прием необходим для избегания постоянного вращения щеток в одном и том же направлении, провоцирующего приминание щетины.

Механические части **DUPLEX ESCALATOR** не требуют особого обслуживания.

КАК СНИМАТЬ ЩЕТКИ

5. с помощью поставляемого ключа раскрутить два крепежных винта картера из нержавеющей стали;
6. снять щетки;

ХРАНЕНИЕ

- По завершении использования машины поместить ее в сухое закрытое место, защищенное от воздействия атмосферных агентов.

1.10 РЕКОМЕНДАЦИИ ПО УСТРАНЕНИЮ ВОЗМОЖНЫХ НЕИСПРАВНОСТЕЙ

Щетки не начинают работу

- Шнур электрического питания отсоединен или разорван.
- Неисправна электрическая розетка.
- Отключен аварийный выключатель двигателя.
- Чрезмерное трение щеток по ступеням (слегка приподнять головку).

Щетки останавливаются во время работы

- Низкое напряжение питания.
- Чрезмерное трение щеток по ступеням (слегка приподнять головку).

Не происходит сбор загрязнений

- Передаточные ремни не вращаются по причине незадействованного рычажка MOP-UP.
- Щетки изношены (подлежат замене).
- Скрепки-очистители резервуара для сбора использованной воды загрязнены или изношены (заменить их).

Не выдается жидкий раствор для мойки

- Отсутствие моющего средства: заполнить резервуар для моющего раствора.
- Насос выключен или неисправен (подлежит замене).
- Микрофильтр осадки диспенсера забит (подлежит замене).

Пылесос/пылесос для жидкостей не собирает ни пыль, ни грязную воду

- Головка всасывателя неправильно вставлена.
- Открыта труба слива (закрутить крышку и затянуть).
- Труба всасывания плохо вставлена.

Из головки всасывателя выходит много пыли

- Отсутствие воды для фильтрации внутри бака: заполнить его до уровня.
- Труба осадки внутри бака отсутствует или выскочила со своего места.

Изготовитель снимает с себя ответственность любого рода за возможный ущерб, произошедший вследствие некорректного использования машины

1.11 СУППОРТ САМОНАВЕДЕНИЯ “МЕЖДУНАРОДНЫЙ ПАТЕНТ”

Машины DUPLEX ESCALATOR защищены МЕЖДУНАРОДНЫМИ ПАТЕНТАМИ

Суппорты самонаведения, оснащенные стабилизирующими колесами, отмечены маркой DUPLEX и нанесенным серийным номером.

Нарушением патентных прав считаются следующие случаи:

- конструирование таких самонаводящих суппортов;
- использование большего или меньшего числа колес;
- реализация колес разных размеров или с разным числом направляющих каналов;
- использование стабилизирующих колес на других машинах, даже в случае их установки впереди или сзади фронта щеток.



Рисунок 1.11

Международные патенты DUPLEX ESCALATOR предусматривают многочисленные патентные притязания, среди которых незаконное использование или применение этой же концепции изобретения к другим типам машин, обеспечивая компании DUPLEX INTERNATIONAL S.r.l полную защиту прав на национальном и международном уровне в отношении промышленных изобретений.

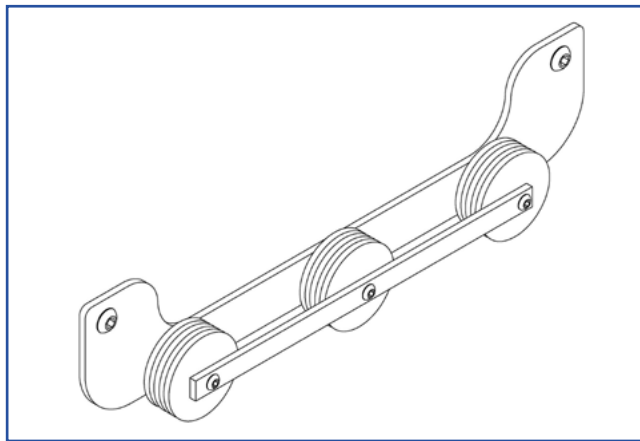

ПРИМИТЕ ВО ВНИМАНИЕ:

Нарушение международных патентных прав преследуются по закону!

1.12 ДЕМОНТАЖ МАШИНЫ

Когда машина, спустя годы работы, изнашивается и не будет в состоянии исправно работать, необходимо будет вывести ее из состояния пригодности к эксплуатации.

Для подготовки машины к утилизации отключить электрические соединения и поручить работы по демонтажу квалифицированному персоналу, имеющему соответствующие разрешения.

ДИФФЕРЕНЦИРОВАННОЕ РАЗДЕЛЕНИЕ МАТЕРИАЛОВ

Электрические узлы и детали:

Материалы, удаляемые с городскими отходами, согласно действующим положениям законодательства страны эксплуатации.

Механические узлы и детали:

Машина изготовлена из алюминия, стали и пластмасс.

Сталь и алюминий не причиняют ущерб окружающей среде, если они утилизируются специализированными предприятиями, имеющими соответствующие разрешения.

Пластмассы могут причинить ущерб окружающей среде, поэтому, они должны сдаваться специализированным предприятиям, имеющим разрешение на осуществление утилизации. Утилизация упаковки должна осуществляться в соответствии с действующими нормативами.

1.13 ГАРАНТИЯ

На машину распространяется гарантия завода-изготовителя длительностью 24 месяца, начиная с даты отправки покупателю.

Для признания действительности гарантии необходимо предоставить фотокопию документа о получении (или счет-инвойс), а также серийный номер, приведенный на машине.



ВНИМАНИЕ:

Без отправки названных документов гарантия не будет признана.

Гарантия не покрывает обычные расходные материалы, такие как:

- щетки;
- скребки-очистители;
- передаточные ремни;
- гибкие шланги;
- шнуры электропитания;
- выключатели;
- колеса транспортной тележки.

Гарантия не покрывает:

- мотор всасывания;
- насос;
- пластиковые или металлические части, поврежденные в результате неаккуратного использования.

Гарантия прекращает свое действие в случаях, если:

- машина была использована по назначению, отличному от того, для которого она была изготовлена;
- не соблюдались правила эксплуатации машины, описанные в данном руководстве;
- не соблюдались нормы по техническому обслуживанию и уходу;
- машины была повреждена вследствие использования другого моющего средства (отличного от рекомендованного Duplex Detex).



ПРИМЕЧАНИЯ

A series of horizontal dotted lines for writing notes, spanning the width of the page.

ПРИМЕЧАНИЯ

A series of horizontal dotted lines for writing notes, spanning the width of the page.

ПРИМЕЧАНИЯ

A series of horizontal dotted lines for writing notes, spanning the width of the page.

ПРИМЕЧАНИЯ

A series of horizontal dotted lines for taking notes, spanning the width of the page.

Европейский знак соответствия



Изготовлено в Италии

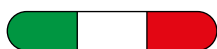

DUPLEX INTERNATIONAL Srl

50058 SIGNA - FIRENZE - Italy - Via Gobetti 19, 21, 23

Тел +39 055 876437 - Факс +39 055 875229

www.duplexitaly.com - infoduplex@duplexitaly.com